



DE

## INHALT

<b>Inhalt</b> .....	1
<b>Einleitung</b> .....	2
<b>Produktübersicht</b> .....	2
Vorderansicht .....	2
Rückansicht .....	2
LCD-Anzeige .....	3
Funksendeeinheit (THN122N) .....	3
<b>Vorbereitung zum Einsatz</b> .....	4
Batterien .....	4
Änderung der Einstellungen .....	4
Tischständer oder Wandaufhängung .....	4
<b>Funksendeeinheit (THN122N)</b> .....	5
Einrichten der Funksendeeinheit .....	5
Datenübertragung .....	5
Suche nach einer Funksendeeinheit .....	5
<b>Funkuhr</b> .....	6
Funkuhr Ein- und Ausschalten .....	6
Uhr/Kalender einstellen .....	6
Zeitanzeige umschalten .....	6
<b>Weckalarm</b> .....	6
Weckalarm-Einstellungen anzeigen .....	6
Weckalarm einstellen .....	6
Weckalarm aktivieren .....	6
Weckalarm abstellen .....	6
<b>Wettervorhersage</b> .....	7
<b>Temperatur</b> .....	7
Temperatureinheit auswählen .....	7
Kanalnummer auswählen .....	7
Minimal- und Maximalaufzeichnungen .....	7
<b>Mondphasen</b> .....	7
<b>System-Rückstellung</b> .....	7
<b>Sicherheit und Pflege</b> .....	7
<b>Warnungen</b> .....	8
<b>Fehlersuche und Abhilfe</b> .....	8
<b>Technische Daten</b> .....	8
Empfangseinheits-Abmessungen .....	8
Funksendeeinheits-Abmessungen .....	8
Temperatur .....	8
Wettervorhersage .....	8
Funksendeeinheit (THN122N) .....	8
Uhr .....	9
Stromversorgung .....	9
<b>Über Oregon Scientific</b> .....	9
<b>Konformitätserklärung</b> .....	9

## EINLEITUNG

Wir danken Ihnen, dass Sie sich für die Funk-Wetterstation (BAR626/BAR626U) von Oregon Scientific™ entschieden haben. Dieses Gerät vereint die Beibehaltung einer präzisen Zeitanzeige, eine Wettervorhersage und die Überwachung der Innen- und Außentemperaturen zu einem Instrument, das Sie bequem in Ihrem Haus benutzen können.

In dieser Box befinden sich:

- Empfangseinheit
- Funksendeeinheit (THN122N)
- Empfangseinheits-Batterien, 3 x UM-3 (AA) 1,5 V
- Funksendeeinheits-Batterien, 2 x UM-4 (AAA) 1,5 V

Halten Sie dieses Handbuch bereit, wenn Sie Ihr neues Gerät benutzen.

Es enthält praktische schrittweise Anleitungen, sowie technische Daten und Warnhinweise, die Sie wissen sollten.

## PRODUKTÜBERSICHT

### VORDERANSICHT



1. Wettervorhersagen-Anzeigefeld
2. Außen- und Innentemperaturen-Anzeigefeld
3. Uhr / Alarm / Kalender-Anzeigefeld
4. Mondphase
5. ▲ und ▼ erhöht oder senkt Einstellungen bzw. aktiviert oder deaktiviert die Funkuhr.
6. **MODE**: Änderung der Anzeige / Einstellungen
7. ((•)) Alarmstatus anzeigen; Alarm einstellen
8. **CHANNEL**: Umschaltung der Funksendeeinheiten
9. 📶 Zur Aktivierung oder Deaktivierung drücken.

### RÖCKANSICHT

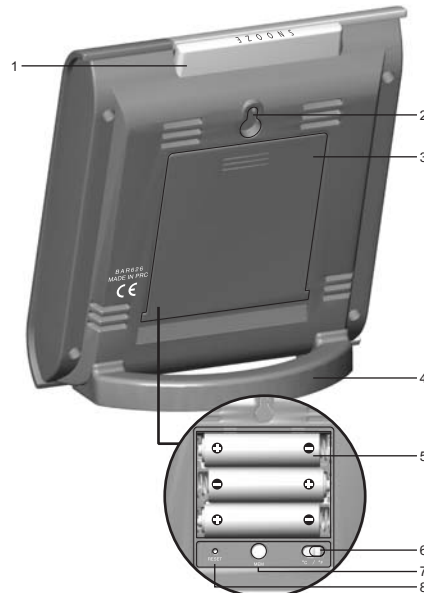

1. SNOOZE-Taste
2. Öse für die Wandaufhängung
3. Batteriefach (mit Deckel)
4. Tischständer
5. Batteriefach (ohne Deckel)
6. °C / °F - Umschalter
7. **MEM**: Messungen der aktuellen, maximalen und minimalen Temperatur anzeigen.
8. **RESET**-Loch



DE

### LCD-ANZEIGE

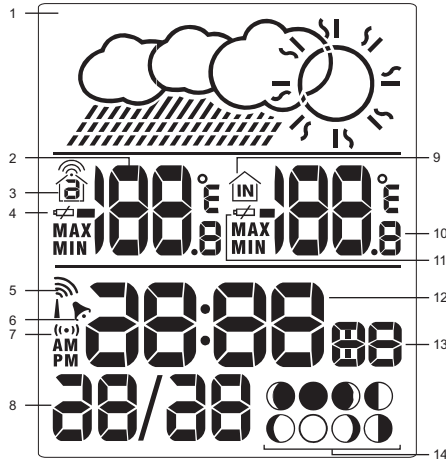

- 1. Wetteranzeige
- 2. Außentemperatur
- 3. Kanalsymbol mit Funksendeeinheits-Signal
- 4. Anzeige für schwache Funksendeeinheits-Batterie
- 5. Funkfrequenz-(HF)-Empfangssymbol
- 6. Alarm aktiviert
- 7. Alarmeinstellung
- 8. Kalender
- 9. Innenraumsymbol
- 10. Innentemperatur
- 11. Symbol für schwache Empfangseinheits-Batterie
- 12. Zeit
- 13. Wochentag / Sekunden
- 14. Mondphasen

### FUNKSENDEEINHEIT (THN122N)



1. LED-Statusanzeige

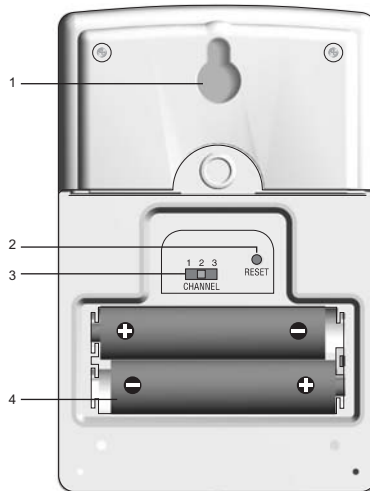

- 1. öse für die Wandaufhängung
- 2. **RESET** - Loch
- 3. **CHANNEL** (Kanalnr. 1-3)
- 4. Batteriefach  
(Ohne Batteriefachdeckel abgebildet)

## VORBEREITUNG ZUM EINSATZ

### BATTERIEN

Batterien sind im Lieferumfang dieses Produktes enthalten:

Empfangseinheit 3 x UM-3 (AA) 1,5 V Batterien  
 Funksendeinheit 2 x UM-4 (AA) 1,5 V Batterien

Legen Sie die Batterien vor der ersten Benutzung ein und beachten Sie dabei die im Batteriefach abgebildeten (+ und -) -Polaritäten. Installieren Sie für optimale Ergebnisse die Batterien zuerst in der Funksendeinheit und dann in der Empfangseinheit. Drücken Sie nach jedem Batteriewechsel auf **RESET**.

**HINWEIS** Verwenden Sie keine wiederaufladbare Akkus.

 zeigt an, wenn die Batterien schwach sind.

**HINWEIS** Um eine längere Lebensdauer zu erzielen, wird für dieses Gerät die Verwendung von Alkaline-Batterien empfohlen.

Installation der Batterien:

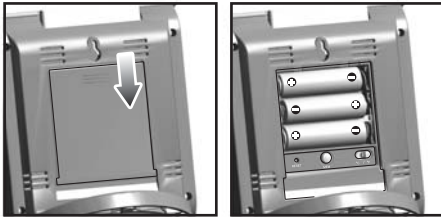

EINHEIT	 POSITION
Empfangseinheit	Innentemperaturen - Anzeigefeld
Funksendeinheit	Außentemperaturen-Anzeigefeld

Hinweis zum Schutz unserer Umwelt / Batterieentsorgung  
 Batterien gehören nicht in den Hausmüll. Als Verbraucher sind Sie gesetzlich verpflichtet, gebrauchte Batterien zurückzugeben. Sie können Ihre alten Batterien bei den öffentlichen Sammelstellen in Ihrer Gemeinde oder überall dort abgeben, wo Batterien der betreffenden Art verkauft werden.

### ÄNDERUNG DER EINSTELLUNGEN

Um die Uhr-, Kalender- und Spracheinstellungen zu ändern:

1. Halten Sie **MODE** 2 Sekunden lang gedrückt, um den Einstellmodus zu starten.
2. Drücken Sie **▲** oder **▼**, um die Einstellungen zu ändern. (Um eine Einstellung schnell zu erreichen, halten Sie **▲** oder **▼** gedrückt)
3. Drücken Sie zur Bestätigung auf **MODE**.

### TISCHSTÄNDER ODER WANDAUFHÄNGUNG

Benutzen Sie den Ständer auf der Rückseite der Empfangseinheit / Funksendeinheit oder hängen Sie das Gerät mit einem Haken an die Wand.

Anbringen des Ständers.

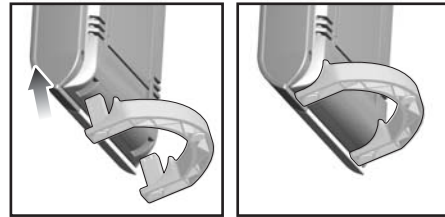

Anwendung der Wandaufhängung:

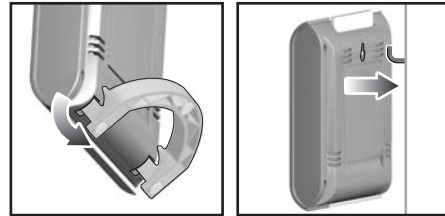

Anwendung des Tischständers oder der Wandaufhängung der Funksendeinheit.

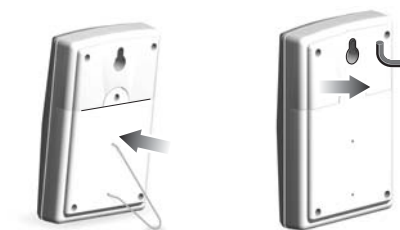



## FUNKSENDEEINHEIT (THN122N)

Dieses Gerät wird mit der Funksendeeinheit THN122N mit Temperatursensor zur Temperaturerfassung geliefert. Es können die Daten von bis zu drei Funksendeeinheiten erfasst werden. Zusätzliche Funksendeeinheiten werden separat verkauft.

### EINRICHTEN DER FUNKSENDEEINHEIT

- Öffnen Sie das Batteriefach der Funksendeeinheit mit einem kleinen Kreuzschlitzschraubendreher.
- Legen Sie die Batterien ein und beachten Sie dabei die im Batteriefach abgebildeten (+ und -)-Polaritäten.

SCHALTER	AUSWAHL
Channel	Kanal 1-3. Wenn Sie mehr als eine Funksendeeinheit einsetzen, wählen Sie für jede Funksendeeinheit einen anderen Kanal aus.

- Kanal einstellen Der Schalter befindet sich im Batteriefach.
- Platzieren Sie die Funksendeeinheit in die Nähe der Empfangseinheit. Drücken Sie an der Funksendeeinheit auf **RESET**. Halten Sie dann an der Empfangseinheit **MEM** und **CHANNEL** gedrückt, um die Signalübertragung zwischen der Funksendeeinheit und der Empfangseinheit einzuleiten. Das Empfangssymbol an der Empfangseinheit blinkt etwa 3 Minuten während nach der Funksendeeinheit gesucht wird. (Weitere Informationen finden Sie im Abschnitt "Datenübertragung".)
- Schließen Sie das Batteriefach der Funksendeeinheit.
- Befestigen Sie die Funksendeeinheit an der gewünschten Stelle mit der Wandbefestigung oder verwenden Sie den Tischständer

Installation der Batterien:

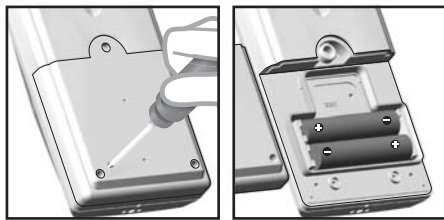

Für optimale Ergebnisse:

- Legen Sie die Batterien ein und wählen Sie den Kanal aus, bevor Sie die Funksendeeinheit montieren.
- Platzieren Sie die Funksendeeinheit entfernt von direkter Sonnenbestrahlung und Feuchtigkeit.
- Platzieren Sie die Funksendeeinheit nicht weiter als 30 Meter (98 Fuß) von der Empfangseinheit im Haus entfernt.

- Positionieren Sie die Funksendeeinheit so, dass sie auf die Empfangseinheit im Haus ausgerichtet ist, und vermeiden Sie wenn möglich Hindernisse wie Türen, Wände und Möbel.
- Platzieren Sie die Funksendeeinheit entfernt von metallischen und elektronischen Objekten an einen Standort mit freier Sicht auf den Himmel.
- Positionieren Sie die Funksendeeinheit während den kalten Wintermonaten in die Nähe der Empfangseinheit, da Temperaturen unter der Frostgrenze die Batterieleistung und dadurch die Signalübertragung beeinträchtigen können.

Möglicherweise müssen Sie verschiedene Standorte testen, um optimale Ergebnisse zu erzielen.

### DATENÜBERTRAGUNG

Die Daten werden von den Funksendeeinheiten alle 40 Sekunden übertragen. Das Empfangssymbol im Temperatur-Anzeigefeld zeigt den Übertragungszustand an.

SYMBOL	BESCHREIBUNG
	Die Empfangseinheit sucht nach Funksendeeinheiten.
	Mindestens 1 Kanal wurde gefunden.
	Der Kanal 1 ist ausgewählt (die Nummer ändert sich entsprechend dem von Ihnen ausgewählten Kanal).
--- Anzeige im Außentemperatur - Anzeigefeld	Die ausgewählte Funksendeeinheit kann nicht gefunden werden. Suchen Sie nach der Funksendeeinheit oder prüfen Sie die Batterien.

### SUCHE NACH EINER FUNKSENDEEINHEIT

Um nach einer Funksendeeinheit zu suchen, halten Sie an der Empfangseinheit **MEM** und **CHANNEL** 2 Sekunden lang gedrückt.

**HINWEIS** Wenn die Funksendeeinheit immer noch nicht gefunden wird, überprüfen Sie die Batterien, ob Hindernisse vorhanden sind und den Standort der Funksendeeinheit.

**HINWEIS** Signale von Haushaltsgeräten wie Türklopfen, elektronische Garagentüren und Haussicherungssysteme können vorübergehend einen Empfangsfehler verursachen. Dies ist normal und hat keine Auswirkungen auf das allgemeine Leistungsverhalten dieses Produkts. Der Empfang wird fortgesetzt, nachdem die Störung beendet ist.

## FUNKUHR

Die Funkuhr synchronisiert sich automatisch mit der aktuellen Zeit und dem Datum, wenn sie (Modell BAR626) in den Empfangsbereich des Funksignals DCF77, das für Mitteleuropa in Frankfurt/M ausgestrahlt wird, oder in den Bereich des MSF60-Signals gebracht wird (Modell BAR626U), das in Rugby, England gesendet wird.

**HINWEIS** Die Signale werden von der Empfangseinheit innerhalb eines 1.500 km Radius (932 Meilen) vom Sender empfangen.

Der anfängliche Empfang benötigt 2-10 Minuten und wird bei der ersten Einrichtung des Gerätes eingeleitet, wann immer Sie RESET drücken. Nachdem dies abgeschlossen ist, blinkt das Empfangssymbol nicht mehr. Das Symbol wird im Uhr-Anzeigefeld angezeigt.

Starkes Signal	waches Signal	Kein Signal
		

Um manuell eine Suche nach den Zeitsignalen zu erzwingen, halten Sie  2 Sekunden lang gedrückt. Wenn kein Signal gefunden wird, Überprüfen Sie die Batterien.

## FUNKUHR EIN- UND AUSSCHALTEN

Führen Sie diesen Schritt durch, wenn Sie keine Zeitsignale empfangen können. Halten Sie  2 Sekunden lang gedrückt. Stellen Sie dann die Uhr entsprechend der folgenden Einstellanweisung ein.

 Das Signalsymbol zeigt an, dass die Funkuhrenfunktion eingeschaltet ist. Kein Symbol bedeutet, dass diese Funktion ausgeschaltet ist.

## UHR/KALENDER EINSTELLEN

Sie müssen diese Einstellung nur durchführen, wenn Sie die Funkuhrenfunktion deaktiviert haben (beispielsweise wenn Sie zu weit vom Sender entfernt sind oder aus einem anderen Grund kein Signal empfangen können).

- Halten Sie **MODE** 2 Sekunden lang gedrückt. Das Zeitanzeigefeld blinkt.
- Wählen Sie die Stunde, Minute, Jahr, Monat und die Sprache des Wochentags aus. Drücken Sie  oder **DOWN**, um die Einstellungen zu ändern.
- Drücken Sie zur Bestätigung auf **MODE**.

Die Sprachauswahlen sind: (E) Englisch, (F) Französisch, (D) Deutsch, (I) Italienisch und (S) Spanisch.

## ZEITANZEIGE UMSCHALTEN

Drücken Sie **MODE**, um die Anzeige zwischen Zeit mit Sekunden und Zeit mit Wochentag umzuschalten.



## WECKALARM

Dieses Gerät ist mit einem 2-Minuten-Crescendo-Weckalarm ausgestattet.



## WECKALARM-EINSTELLUNGEN ANZEIGEN

Drücken Sie . Die Weckalarmzeit und der Weckalarmzustand wird im Zeitanzeigefeld angezeigt.

## WECKALARM EINSTELLEN

- Drücken Sie auf  um auf die Weckalarmanzeige umzuschalten.
- Halten Sie  nochmals 2 Sekunden lang gedrückt. Die Weckalarmeinstellung blinkt.
- Wählen Sie die Stunden und Minuten aus. Drücken Sie **UP** oder **DOWN**, um die Einstellungen zu ändern. Drücken Sie zur Bestätigung auf .

## WECKALARM AKTIVIEREN

Drücken Sie  um den Weckalarm zu aktivieren oder zu deaktivieren.  zeigt im Uhr/Weckalarm - Anzeigefeld an, wenn der Weckalarm aktiviert ist.

## WECKALARM ABSTELLEN

Wenn die Weckalarmzeit erreicht ist, ertönt 2 Minuten lang der Crescendo-Weckalarm. Um den Weckalarm abzustellen:

- Drücken Sie **SNOOZE**, um ihn für 8 Minuten ruhig zu stellen.

ODER

- Drücken Sie ausgenommen **SNOOZE** irgendeine Taste, um den Weckalarm stumm zu schalten und ihn nach 24 Stunden wieder zu aktivieren.

Wird keine Taste gedrückt, schaltet der Weckalarm nach 2 Minuten automatisch aus und ertönt wieder nach 8 Minuten.



## WETTERVORHERSAGE

Dieses Gerät sagt das Wetter innerhalb der nächsten 12 bis 24 Stunden in einem Radius von 30-50 km (19-31 Meilen) mit 70 bis 75 % Genauigkeit voraus. Die Wettervorhersage wird immer angezeigt.

SONNIG	TEILWEISE BEWÖLKT	BEWÖLKT	REGEN

## TEMPERATUR

Dieses Gerät kann aktuelle, minimale und maximale Temperaturdaten, die von Funksendeeinheiten und von der Empfangseinheit im Haus erfasst wurden, anzeigen.

Die Außendaten werden alle 40 Sekunden und die Innenraumdaten alle 10 Sekunden erfasst und angezeigt.

### TEMPERATUREINHEIT AUSWÄHLEN

Schieben Sie den °C / °F-Umschalter auf die gewünschte Position. Der Schalter befindet sich im Batteriefach der Empfangseinheit. Die Einstellung der Empfangseinheit hebt die Funksendeeinheits-Einstellung auf.

### KANALNUMMER AUSWÄHLEN

Drücken Sie auf **CHANNEL**, um zwischen den Funksendeeinheiten 1-3 umzuschalten.

Das Symbol zeigt den ausgewählten Sensor an.

Angezeigtes Sensorsymbol				
Zugeordnete Anzeige	Innenraum Anzeige	Außen- Anzeige Kanal 1	Außen- Anzeige Kanal 2	Außen- Anzeige Kanal 3

Um zwischen den Sensoren umzuschalten, halten Sie 2 Sekunden lang **CHANNEL** gedrückt. Jede Sensorinformation wird 3 Sekunden angezeigt. Um den automatischen Scan zu beenden, drücken Sie **CHANNEL** oder **MEM**.

**HINWEIS** Weitere Informationen über den Sensor finden Sie im Abschnitt "Funksendeeinheit THN122N".

## MINIMAL - UND MAXIMALAUFZEICHNUNGEN

Die **MEM**-Taste befindet sich im Batteriefach der Empfangseinheit. Drücken Sie **MEM**, um die Anzeige zwischen aktuellen, maximalen (MAX) und minimalen (MIN) Aufzeichnungen umzuschalten. Um die Aufzeichnungen zu löschen, halten Sie 2 Sekunden lang **MEM** gedrückt. Ein Signalton ertönt, um die Speicherlöschung zu bestätigen.

## MONDPHASEN

Für dieses Funktionsmerkmal muss der Kalender eingestellt werden. Siehe den Abschnitt "Uhr/Kalender einstellen".

- Drücken Sie **▲** oder **▼**, um die Mondphase des nächsten oder des vorangegangenen Tages anzusehen.
- Halten Sie **▲** oder **▼** gedrückt, um schnell durch die Jahre (2001 bis 2099) zu blättern.

	Neumond
	Zunehmendes Viertel
	Zunehmender Halbmond
	Zunehmendes drittes Viertel
	Vollmond
	Abnehmendes Viertel
	Abnehmender Halbmond
	Abnehmendes drittes Viertel

## SYSTEM-RÖCKSTELLUNG

Die **RESET**-Taste befindet sich im Batteriefach der Empfangseinheit. Drücken Sie auf **RESET**, wenn Sie die Batterien ersetzt und wann immer ein Leistungsmerkmal nicht wie erwartet funktioniert (z.B. keine Funkverbindung mit einer Funksendeeinheit oder der Funkuhr).

## SICHERHEIT UND PFLEGE

Reinigen Sie das Gerät mit einem leicht angefeuchteten Tuch und einem alkoholfreien milden Reinigungsmittel. Vermeiden Sie das Herabfallen des Gerätes oder die Platzierung an einem stark frequentierten Standort.

## WARNUNGEN

Dieses Produkt für viele Betriebsjahre vorgesehen, sofern es richtig gehandhabt wird. Oregon Scientific übernimmt keine Verantwortung für beliebige Abweichungen von der in der Bedienungsanleitung spezifizierten Verwendung oder für irgendwelche ungenehmigte Änderungen oder Reparaturen des Geräts. Beachten Sie folgende Hinweise:

- Tauchen Sie das Gerät niemals in Wasser. Dies kann einen elektrischen Schock und Beschädigungen des Gerätes verursachen.
- Setzen Sie die Empfangseinheit keiner extremer Gewalt, keinen Stößen und keinen hohen Temperaturänderungen aus.
- Machen Sie sich nicht an den internen Komponenten zu schaffen.
- Mischen Sie keine neuen und alten Batterien oder Batterien unterschiedlichen Typs.
- Verwenden Sie in diesem Gerät keine wiederaufladbare Akkus.
- Entfernen Sie die Batterien, wenn Sie das Produkt über einen längeren Zeitraum lagern.
- Verkratzen Sie nicht die LCD-Anzeige.

**HINWEIS** Die technischen Daten dieses Gerätes und der Inhalt dieser Bedienungsanleitung können ohne Mitteilung geändert werden. Die Bilder sind nicht maßstabsgerecht gezeichnet.

## FEHLERSUCHE UND ABHILFE

PROBLEM	SYMPTOM	ABHILFE
Kalender	Fremde Anzeige von Datum/Monat	Anzeigesprache ändern (->X)
Uhr	Uhr nicht einstellbar	Funkuhr deaktivieren (->X)
	Datum und Zeit kann nicht automatisch synchronisiert werden	1. Batterien prüfen (->X) 2. <b>RESET</b> drücken (->X) 3. Manuell die Uhrfunktion aktivieren (->X)
Temperatur	Zeigt "LLL" oder "HHH" an	Temperatur ist außerhalb des Messbereichs
Funksende-einheit	Kann die Funksendeinheit nicht lokalisieren	Batterien prüfen (->X)
		Standort prüfen (->X)
	Kann den Kanal nicht ändern	Funksendeinheiten überprüfen Nur eine Funksendeinheit arbeitet (->X)
	Unpassende Daten für die Empfangseinheit	Eine manuelle Funksendeinheiten - Suche einleiten (->X)

## TECHNISCHE DATEN

### EMPFANGSEINHEITS-ABMESSUNGEN

L x T x H	116 x 55 x 127 mm (4,6 x 2,2 x 5 Zoll)
Gewicht	170 g (5,9 Unzen) ohne Batterie

### FUNKSENDEEINHEITS-ABMESSUNGEN

L x B x T	92 x 60 x 20 mm (3,6 x 2,4 x 0,79 Zoll)
Gewicht	63 g (2,22 Unzen) ohne Batterie

### TEMPERATUR

Einheit	°C / °F
Innenraumbereich	-5 °C bis 50 °C (23 °F bis 122 °F)
Außenbereich	-20 °C bis 60 °C (-4 °F bis 140 °F)
Abstufung	0,1 °C (0,2 °F)

### WETTERVORHERSAGE

Anzeige	Regen, bewölkt, teilweise bewölkt, sonnig
---------	---

### FUNKSENDEEINHEIT (THN122N)

Funkfrequenz	433 MHz
Bereich	30 Meter (98 Fuß) ohne Hindernisse
Datenübertragung	Alle 40 Sekunden
Kanal-Nr.	1 - 3



DE

## UHR

Funkuhr	Automatisch oder manuell (deaktiviert)
Zeitanzeige	HH:MM:SS
Zeitanzeigeformat	12 h AM / PM (Modell BAR626U) 24 h (Modell BAR626U)
Kalender	TT / MM; Wochentag in 5 Sprachen (E, D, F, I, S)
Weckalarm	Einzelalarm mit 2 Minuten Crescendo-Alarm 8 Minuten Schlummer (Snooze)

## STROMVERSORGUNG

Empfangseinheits-Batterien	3 x UM-3 (AA) 1,5 V
Funksendeeinheits-Batterien	2 x UM-4 (AAA) 1,5 V

**HINWEIS** Um eine längere Lebensdauer zu erzielen, wird für dieses Gerät die Verwendung von Alkaline-Batterien empfohlen.

## Über OREGON SCIENTIFIC

Besuchen Sie unsere Website ([www.oregonscientific.de](http://www.oregonscientific.de)) und erfahren Sie mehr über unsere Oregon Scientific-Produkte wie zum Beispiel Digitalkameras, MP3-Player, Kinderlerncomputer und Spiele, Projektionsfunkuhren, Produkte für Gesundheit und Fitness, Wetterstationen und Digital- und Konferenztelefone. Auf der Website finden Sie auch Informationen, wie Sie im Bedarfsfall unseren Kundendienst erreichen und Daten herunterladen können.

Wir hoffen, dass Sie alle wichtigen Informationen auf unserer Website finden. Falls Sie unser internationales Kundendienstzentrum direkt kontaktieren möchten, so besuchen Sie bitte die Website: [www2.oregonscientific.com/service/support](http://www2.oregonscientific.com/service/support) oder rufen Sie unter der Telefonnummer +1 949-608-2848 in den USA an. Für internationale Anfragen besuchen Sie bitte unsere Website: [www2.oregonscientific.com/about/international/default.asp](http://www2.oregonscientific.com/about/international/default.asp).

## EG-KONFORMITÄTSERKLÄRUNG

Dieses Produkt enthält das genehmigte Sendemodul, welches bei bestimmungsgemäßer Verwendung den grundlegenden Anforderungen des Artikels 3 der R & TTE 1999 / 5 / EG Richtlinie entspricht. Folgende(r) Standard(s) wurde(n) angewandt:

**Schutz der Gesundheit und Sicherheit des Benutzers**  
(Artikel 3.1.a der R & TTE Richtlinie)

Angewandte(r) Standard(s) **EN 60950: 2000**

**Elektromagnetische Verträglichkeit**  
(Artikel 3.1.b der R & TTE Richtlinie)

Angewandte(r) Standard(s)  
**ETSI EN 301 489-1-3 (Ver.1.4.1) : 2002-08**

**Effizienter Gebrauch des Funkfrequenzspektrums**  
(Artikel 3.2 der R & TTE Richtlinie)



Angewandte(r) Standard(s)  
**ETSI EN 300 220-3 (Ver1.1.1) : 2000-09**

Zusätzliche Information:  
Damit ist das Produkt konform mit der Niederspannungsrichtlinie 73 / 23 / EG, der Richtlinie für elektromagnetische Verträglichkeit 89 / 336 / EG und entspricht den Anforderungen des Artikels 3 der R & TTE 1999 / 5 / EG Richtlinie und trägt die entsprechende CE Kennzeichnung.

Carmelo Cubito  
Agrate Brianza (MI) / Italien January 2004  
R&TTE Repräsentant des Herstellers



**KONFORM IN FOLGENDEN LÄNDERN**

Alle EG Staaten, die Schweiz  und Norwegen 



**Draadloos weerstation**  
**Model: BAR626/BAR626U**  
Gebruiksaanwijzing

