



**Funk-Wetterstation  
BAR623P / BAR623PU  
Bedienungshandbuch**

**INHALT**

<b>Inhalt</b> .....	<b>1</b>
<b>Einleitung</b> .....	<b>2</b>
<b>Produktübersicht</b> .....	<b>2</b>
Vorderansicht .....	2
Rückansicht.....	3
LCD-Anzeige .....	4
Funksendeeinheit (THN122N) .....	5
<b>Vorbereitung zum Einsatz</b> .....	<b>6</b>
Batterien .....	6
Netzadapter .....	7
Änderung der Einstellungen.....	7
<b>Funksendeeinheit (THN122N)</b> .....	<b>8</b>
Einrichten der Funksendeeinheit .....	8
Datenübertragung .....	9
Suche nach einer Funksendeeinheit .....	10
<b>Funkuhr</b> .....	<b>10</b>
Funkuhr ein- und ausschalten .....	10
Uhr/Kalender einstellen .....	11
Zeitanzeige umschalten .....	11

<b>Weckalarm</b> .....	<b>11</b>
Weckalarm-Einstellungen anzeigen .....	11
Weckalarm einstellen .....	11
Weckalarm aktivieren .....	11
Weckalarm abstellen .....	12
<b>Wettervorhersage</b> .....	<b>12</b>
<b>Temperatur</b> .....	<b>13</b>
Temperatureinheit auswählen .....	13
Minimal- und Maximalaufzeichnungen .....	13
<b>Mondphasen</b> .....	<b>13</b>
<b>Hintergrundbeleuchtung</b> .....	<b>13</b>
<b>System-Rückstellung</b> .....	<b>14</b>
<b>Projektionseinheit</b> .....	<b>14</b>
<b>Sicherheit und Pflege</b> .....	<b>14</b>
<b>Warnungen</b> .....	<b>14</b>
<b>Fehlersuche und Abhilfe</b> .....	<b>15</b>
<b>Technische Daten</b> .....	<b>16</b>
Abmessungen Empfangseinheit .....	16
Abmessungen Funksendeeinheit .....	16
Temperatur .....	16
Funksendeeinheit (THN122N) .....	16
Uhr / Projektor .....	16
Stromversorgung .....	17
<b>Über Oregon Scientific</b> .....	<b>17</b>
<b>EU-Konformitätserklärung</b> .....	<b>18</b>

## EINLEITUNG

Wir danken Ihnen, dass Sie sich für die Funk-Wetterstation (BAR623P/BAR623PU) von Oregon Scientific™ entschieden haben. Dieses Multifunktionsinstrument vereint neben der präzisen Zeitanzeige, eine Wettervorhersage-, eine Innen-/Außentemperaturüberwachungsfunktion und eine Luftfeuchtigkeitsindikation in einem Gerät.

In dieser Box befinden sich:

- Empfangseinheit mit Projektionsuhr
- Batterien für Empfangseinheit, 3 x UM-3 (AA) 1,5 V
- 4,5 V-Netzadapter für Empfangseinheit
- Funksendeeinheit (THN122N)
- Batterien für Funksendeeinheit, 2 x UM-4 (AAA) 1,5 V

Halten Sie dieses Handbuch bereit, wenn Sie Ihr neues Gerät benutzen. Es enthält praktische schrittweise Anleitungen, sowie technische Daten und Warnhinweise, die Sie wissen sollten.

## PRODUKTÜBERSICHT

### VORDERANSICHT



1. **SNOOZE / LIGHT**-Taste (Schlummer/Licht)
2. Pfeil nach ▲ und ▼: erhöht oder senkt Einstellungswerte bzw. aktiviert oder deaktiviert die Funkuhr
3. **MODE**: Änderung der Anzeige / Einstellungen
4. ((•)): Alarmstatus anzeigen; Alarm einstellen
5. 📢: Zur Aktivierung oder Deaktivierung drücken
6. Zeit und Außentemperatur-Projektionseinheit
7. LCD-Anzeige



## RÜCKANSICHT

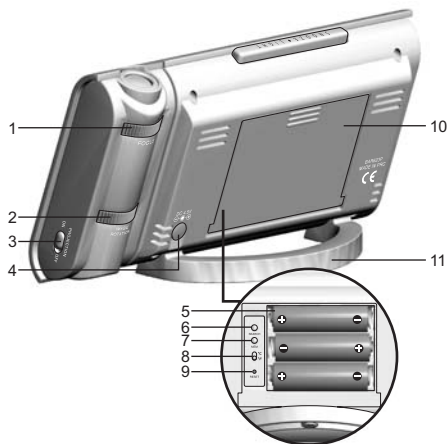

1. Projektor-**FOCUS**-Drehknopf
2. Projektor-**IMAGE-ROTATION**-Drehknopf
3. **PROJECTION-ON /OFF**-Schalter
4. Abdeckung der Netzadapterbuchse
5. Batteriefach (ohne Deckel)
6. **SEARCH**-Taste zur Lokalisierung der Funksendeinheit
7. **MEM**: Messungen der aktuellen, maximalen und minimalen Temperatur bzw. der Luftfeuchtigkeit anzeigen.
8. °C / °F-Umschalter
9. **RESET**-Loch
10. Batteriefach (mit Deckel)
11. Befestigter Tischständer

## LCD-ANZEIGE

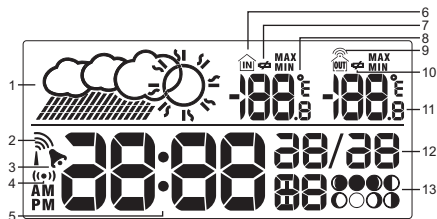

1. Wetteranzeige
2. Funkfrequenz-(HF)-Empfangssymbol
3. Alarm aktiviert
4. Alarmeinstellung
5. Zeit
6. Innentemperatur
7. Symbol für schwache Batterie der Empfangseinheit
8. °C / °F
9. Funksendeeinheits-Signal
10. Anzeige für schwache Batterie der Funksendeeinheit
11. Außentemperatur
12. Kalender
13. Mondphase



## FUNKSENDEEINHEIT (THN122N)



1. LED-Statusanzeige

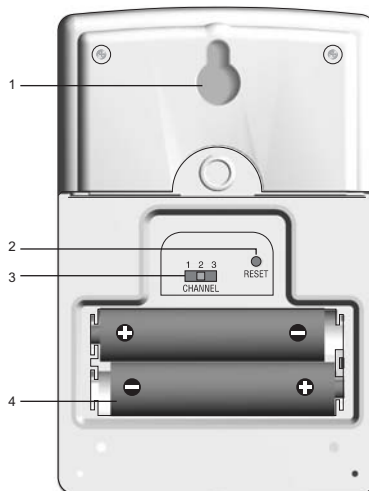

1. Öse für die Wandaufhängung
2. **RESET**-Loch
3. **CHANNEL** (Kanaln. 1-3)
4. Batteriefach  
(Ohne Batteriefachdeckel abgebildet)

## VORBEREITUNG ZUM EINSATZ

### BATTERIEN

Batterien sind im Lieferumfang dieses Produktes enthalten:

Empfangseinheit 3 x UM-3 (AA) 1,5 V Batterien  
 Funksendeinheit 2 x UM-4 (AA) 1,5 V Batterien

Legen Sie die Batterien vor der ersten Benutzung ein und beachten Sie dabei die im Batteriefach abgebildeten (+ und -)-Polaritäten. Installieren Sie für optimale Ergebnisse die Batterien zuerst in der Funksendeinheit und dann in der Empfangseinheit. Drücken Sie nach jedem Batteriewechsel auf **RESET**.

**HINWEIS** Verwenden Sie keine wiederaufladbaren Akkus.

 zeigt an, wenn die Batterien schwach sind.

**HINWEIS** Um eine längere Lebensdauer zu erzielen, wird für dieses Gerät die Verwendung von Alkaline-Batterien empfohlen.

Installation der Batterien:

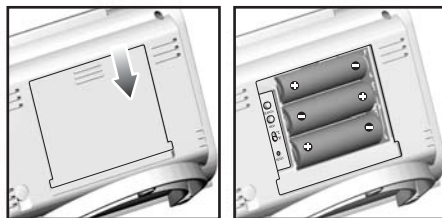

EINHEIT	 POSITION
Empfangseinheit	Innentemperatur-Anzeigefeld
Funksendeinheit	Außentemperaturen-Anzeigefeld

Hinweis zum Schutz unserer Umwelt / Batterieentsorgung  
 Batterien gehören nicht in den Hausmüll. Als Verbraucher sind Sie gesetzlich verpflichtet, gebrauchte Batterien zurückzugeben. Sie können Ihre alten Batterien bei den öffentlichen Sammelstellen in Ihrer Gemeinde oder überall dort abgeben, wo Batterien der betreffenden Art verkauft werden.



## NETZADAPTER

Diese Empfangseinheit besitzt einen 4,5-V-Netzadapteranschluß mit Stecker, der eine ständige Uhr- und Temperaturprojektion ermöglicht.

Anschluss des Netzadapters:

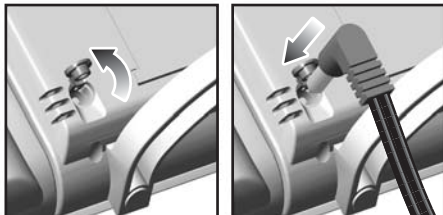

## ÄNDERUNG DER EINSTELLUNGEN

Um die Zeit-, Datums- und Spracheinstellungen zu ändern:

1. Halten Sie **MODE** 2 Sekunden lang gedrückt, um den Einstellmodus zu starten.
2. Drücken Sie **▲** oder **▼**, um die Einstellungen zu ändern. (Um eine Einstellung schnell zu erreichen, halten Sie **▲** oder **▼** gedrückt)
3. Drücken Sie zur Bestätigung auf **MODE**.

## FUNKSENDEEINHEIT (THN122N)

Dieses Gerät wird mit der Funksendeeinheit THN122N mit Temperatursensor zur Temperaturerfassung geliefert. Es können die Daten von bis zu drei Funksendeeinheiten erfasst werden. Zusätzliche Funksendeeinheiten werden separat verkauft.

### EINRICHTEN DER FUNKSENDEEINHEIT

1. Öffnen Sie das Batteriefach der Funksendeeinheit mit einem kleinen Kreuzschlitzschraubendreher.
2. Legen Sie die Batterien ein und achten Sie auf Übereinstimmung mit den im Batteriefach abgebildeten (+ und -)-Polaritäten.
3. Stellen Sie den Kanalschalter auf einen beliebigen Kanal ein. Der Schalter befindet sich im Batteriefach.
4. Platzieren Sie die Funksendeeinheit in die Nähe der Empfangseinheit. Drücken Sie an der Funksendeeinheit auf **RESET**. Halten Sie dann an der Empfangseinheit **SEARCH** gedrückt, um die Signalübertragung zwischen der Funksendeeinheit und der Empfangseinheit einzuleiten. Das Empfangssymbol an der Empfangseinheit blinkt etwa 3 Minuten während nach der Funksendeeinheit gesucht wird. (Weitere Informationen finden Sie im Kapitel "Datenübertragung".)
5. Schließen Sie das Batteriefach der Funksendeeinheit
6. Befestigen Sie die Funksendeeinheit an der gewünschten Stelle mit der Wandaufhängung oder verwenden Sie den Tischständer

### Installation der Batterien:

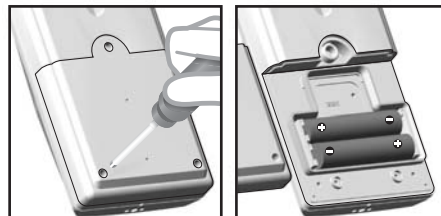

### Verwendung des Tischständers oder der Wandaufhängung.

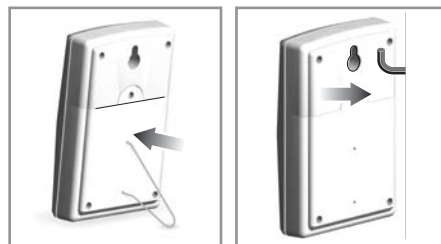





Für optimale Ergebnisse:

- Legen Sie die Batterien ein und wählen Sie den Kanal aus, bevor Sie die Funksendeeinheit montieren.
- Platzieren Sie die Funksendeeinheit entfernt von direkter Sonnenbestrahlung und Feuchtigkeit.
- Platzieren Sie die Funksendeeinheit nicht weiter als 30 Meter (98 Fuß) von der Empfangseinheit im Haus entfernt.
- Positionieren Sie die Funksendeeinheit so, dass sie auf die Empfangseinheit im Haus ausgerichtet ist, und vermeiden Sie wenn möglich Hindernisse wie Türen, Wände und Möbel.
- Platzieren Sie die Funksendeeinheit entfernt von metallischen und elektronischen Objekten an einen Standort mit freier Sicht in den Himmel.
- Positionieren Sie die Funksendeeinheit während der kalten Wintermonate in der Nähe der Empfangseinheit, da Temperaturen unter der Frostgrenze die Batterieleistung und dadurch die Signalübertragung beeinträchtigen können.

Möglicherweise müssen Sie verschiedene Standorte testen, um optimale Ergebnisse zu erzielen.

## DATENÜBERTRAGUNG

Die Daten werden von den Funksendeeinheiten alle 40 Sekunden übertragen. Das Empfangssymbol im Temperatur-Anzeigefeld zeigt den Übertragungszustand an.

SYMBOL	BESCHREIBUNG
	Die Empfangseinheit sucht nach Funksendeeinheit-Signalen.
	Ein Kanal wurde gefunden.
--- Anzeige im Außentemperatur-Anzeigefeld	Die Funksendeeinheit kann nicht gefunden werden. Suchen Sie nach der Funksendeeinheit oder prüfen Sie die Batterien.

### SUCHE NACH EINER FUNKSENDEEINHEIT

Um nach einer Funksendeeinheit zu suchen, halten Sie **SEARCH** 2 Sekunden lang gedrückt.

**HINWEIS** Wenn die Funksendeeinheit immer noch nicht gefunden wird, überprüfen Sie die Batterien, ob Hindernisse vorhanden sind und den Standort der Funksendeeinheit.



**HINWEIS** Signale von Haushaltsgeräten wie Türglocken, elektronische Garagentüren und Haussicherungssysteme können vorübergehend einen Empfangsfehler verursachen. Dies ist normal und hat keine Auswirkungen auf das allgemeine Leistungsverhalten dieses Produkts. Der Empfang wird fortgesetzt, nachdem die Störung beendet ist.

### FUNKUHR

Die Uhr synchronisiert sich automatisch mit der aktuellen Zeit und dem Datum, wenn sie (Modell BAR623P) in den Empfangsbereich des Funksignals DCF77, das für Mitteleuropa in Frankfurt/M ausgestrahlt wird, oder in den Bereich des MSF60-Signals gebracht wird (Modell BAR623PU), das in Rugby, England gesendet wird.

**HINWEIS** Die Signale werden von der Empfangseinheit innerhalb eines 1.500 km Radius (932 Meilen) vom Sender empfangen.

Der anfängliche Empfang benötigt 2-10 Minuten und wird bei der ersten Einrichtung des Gerätes eingeleitet, wann immer Sie **RESET** drücken. Nachdem dies abgeschlossen ist, blinkt das Empfangssymbol nicht mehr. Das Symbol wird im Uhr-Anzeigefeld angezeigt.

Starkes Signal	Schwaches Signal	Kein Signal
		

Um manuell eine Suche nach den Zeitsignalen zu erzwingen, halten Sie **▲** 2 Sekunden lang gedrückt. Wenn kein Signal gefunden wird, überprüfen Sie die Batterien.

### FUNKUHR EIN- UND AUSSCHALTEN

Führen Sie diesen Schritt durch, wenn Sie keine Zeitsignale empfangen können. Halten Sie **▼** 2 Sekunden lang gedrückt. Stellen Sie dann die Uhr entsprechend der folgenden Einstellanweisung ein.



Das Signalsymbol zeigt an, dass die Funkuhrfunktion eingeschaltet ist. Kein Symbol bedeutet, dass diese Funktion ausgeschaltet ist.



### UHR/KALENDER EINSTELLEN

Sie müssen diese Einstellung nur durchführen, wenn Sie die Funkuhrfunktion deaktiviert haben (beispielsweise wenn Sie zu weit vom Sender entfernt sind oder aus einem anderen Grund kein Signal empfangen können).

1. Halten Sie **MODE 2** Sekunden lang gedrückt. Das Zeitanzeigefeld blinkt.
2. Wählen Sie Stunde, Minute, Jahr, Monat oder Anzeigesprache des Wochentags aus. Drücken Sie **▲** oder **▼**, um die Einstellungen zu ändern.
3. Drücken Sie zur Bestätigung auf **MODE**.

Die Sprachauswahlmöglichkeiten sind: (E) Englisch, (F) Französisch, (D) Deutsch, (I) Italienisch und (S) Spanisch.

### ZEITANZEIGE UMSCHALTEN

Drücken Sie **MODE**, um die Anzeige zwischen Zeit mit Sekunden und Zeit mit Wochentag umzuschalten.

### WECKALARM

Dieses Gerät ist mit einem 2-Minuten-Crescendo-Weckalarm ausgestattet.

### WECKALARM-EINSTELLUNGEN ANZEIGEN

Drücken Sie **((•))**. Die Weckalarmzeit und der Weckalarmzustand wird im Zeitanzeigefeld angezeigt.

### WECKALARM EINSTELLEN

1. Drücken Sie auf **((•))**, um auf die Weckalarmanzeige umzuschalten.
2. Halten Sie **((•))** nochmals 2 Sekunden lang gedrückt. Die Weckalarmeinstellung blinkt.
3. Wählen Sie die Stunden und Minuten aus. Drücken Sie **▲** oder **▼**, um die Einstellungen zu ändern. Drücken Sie zur Bestätigung auf **((•))**.

### WECKALARM AKTIVIEREN

Drücken Sie **🔔**, um den Weckalarm zu aktivieren oder zu deaktivieren. **🔔** zeigt im Uhr/Weckalarm-Anzeigefeld an, wenn der Weckalarm aktiviert ist.

### WECKALARM ABSTELLEN

Wenn die Weckalarmzeit erreicht ist, ertönt 2 Minuten lang der Crescendo-Weckalarm. Um den Weckalarm abzustellen:

- Drücken Sie **SNOOZE**, um ihn für 8 Minuten ruhig zu stellen.





ODER

- Drücken Sie ausgenommen **SNOOZE** irgendeine Taste, um den Weckalarm stumm zu schalten und ihn nach 24 Stunden wieder zu aktivieren.

Wird keine Taste gedrückt, schaltet der Weckalarm nach 2 Minuten automatisch aus und ertönt wieder nach 8 Minuten.

### WETTERVORHERSAGE

Dieses Gerät sagt das Wetter innerhalb der nächsten 12 bis 24 Stunden in einem Radius von 30-50 km (19-31 Meilen) mit 70 bis 75 % Genauigkeit voraus. Die Wettervorhersage wird immer angezeigt.

SONNIG	TEILWEISE BEWÖLKT	BEWÖLKT	REGEN
			



## TEMPERATUR

Dieses Gerät kann aktuelle, minimale und maximale Temperaturdaten, die von Funksendeinheiten und von der Empfangseinheit im Haus erfasst wurden, anzeigen.

Die Außendaten werden alle 40 Sekunden und die Innenraumdaten alle 10 Sekunden erfasst und angezeigt.

### TEMPERATUREINHEIT AUSWÄHLEN

Schieben Sie den °C / °F-Umschalter auf die gewünschte Position. Der Schalter befindet sich im Batteriefach der Empfangseinheit. Die Einstellung der Empfangseinheit hebt die Funksendeinheits-Einstellung auf.

### MINIMAL- UND MAXIMALAUFZEICHNUNGEN

Die **MEM**-Taste befindet sich im Batteriefach der Empfangseinheit. Drücken Sie **MEM**, um die Anzeige zwischen aktuellen, maximalen (MAX) und minimalen (MIN) Aufzeichnungen umzuschalten. Um die Aufzeichnungen zu löschen, halten Sie 2 Sekunden lang **MEM** gedrückt. Ein Signalton ertönt, um die Speicherlöschung zu bestätigen.

## MONDPHASEN

Für dieses Funktionsmerkmal muss der Kalender eingestellt werden. Siehe den Abschnitt "Uhr/Kalender einstellen".

- Drücken Sie ▲ oder ▼, um die Mondphase des nächsten oder des vorangegangenen Tages anzusehen.
- Halten Sie ▲ oder ▼ gedrückt, um schnell durch die Jahre (2001 bis 2099) zu blättern.

	Neumond
	Zunehmendes Viertel
	Zunehmender Halbmond
	Zunehmendes drittes Viertel
	Vollmond
	Abnehmendes Viertel
	Abnehmender Halbmond
	Abnehmendes drittes Viertel

## HINTERGRUNDBELEUCHTUNG

Drücken Sie **SNOOZE / LIGHT**, um die Hintergrundbeleuchtung 8 Sekunden lang einzuschalten.

## SYSTEM-RÜCKSTELLUNG

Die **RESET**-Taste befindet sich im Batteriefach der Empfangseinheit. Drücken Sie auf **RESET**, wenn Sie die Batterien ersetzen und wann immer ein Leistungsmerkmal nicht wie erwartet funktioniert (z.B. keine Funkverbindung mit einer Funksendeeinheit oder der Funkuhr).

## PROJEKTIONSEINHEIT

Diese Projektionseinheit kann sowohl die Zeit als auch die Außentemperatur anzeigen. Um diese Funktion zu benutzen:

- Drücken Sie die **SNOOZE / LIGHT**-Taste, um die Zeit und Außentemperatur 8 Sekunden lang zu projizieren.

ODER

- Schieben Sie den **PROJECTION**-Schalter auf **ON**, um eine ständige Projektion zu erhalten. Diese Funktion ist jedoch nur möglich, wenn der Netzadapter angeschlossen ist.

Zudem können Sie:

- den **FOCUS**-Drehknopf drehen, um das Bild schärfer einzustellen,
- mit dem **IMAGE-ROTATION**-Drehknopf das Bild im oder gegen den Uhrzeigersinn drehen und
- die Projektionseinheit kippen, um das Bild nach oben oder unten zu verschwenken.

## SICHERHEIT UND PFLEGE

Reinigen Sie das Gerät mit einem leicht angefeuchteten Tuch und einem alkoholfreien milden Reinigungsmittel. Vermeiden Sie das Herabfallen des Gerätes oder die Platzierung an einem stark frequentierten Standort.

## WARNUNGEN

Dieses Produkt ist für viele Betriebsjahre ausgelegt, sofern es richtig gehandhabt wird. Oregon Scientific übernimmt keine Verantwortung für beliebige Abweichungen von der in der Bedienungsanleitung spezifizierten Verwendung oder für irgendwelche ungenehmigten Änderungen oder Reparaturen des Gerätes. Beachten Sie folgende Hinweise:



- Tauchen Sie das Gerät niemals in Wasser. Dies kann einen elektrischen Schock und Beschädigungen des Gerätes verursachen.
- Setzen Sie die Empfangseinheit keiner extremer Gewalt, keinen Stößen und keinen hohen Temperaturänderungen aus.
- Machen Sie sich nicht an den internen Komponenten zu schaffen.
- Mischen Sie keine neuen und alten Batterien oder Batterien unterschiedlichen Typs.
- Verwenden Sie in diesem Gerät keine wiederaufladbaren Akkus.
- Entfernen Sie die Batterien, wenn Sie das Produkt über einen längeren Zeitraum lagern.
- Verkratzen Sie nicht die LCD-Anzeige.

**HINWEIS** Die technischen Daten dieses Gerätes und der Inhalt dieser Bedienungsanleitung können ohne Mitteilung geändert werden. Die Bilder sind nicht maßstabsgerecht gezeichnet.

## Fehlersuche und Abhilfe

PROBLEM	SYMPTOM	ABHILFE
Kalender	Fremde Anzeige von Datum/Monat	Anzeigesprache ändern (→ 11)
Uhr	Uhr nicht einstellbar	Funkuhr deaktivieren (→ 10)
	Datum und Zeit kann nicht automatisch synchronisiert werden	1. Batterien prüfen (→ 6) 2. <b>RESET</b> drücken (→ 14) 3. Manuell die Uhrfunktion aktivieren (→ 11)
Temperatur	Zeigt "LLL" oder "HHH" an	Temperatur ist außerhalb des Messbereichs
Funksende- einheit	Kann die Funksendeeinheit nicht lokalisieren	Batterien prüfen (→ 8) Standort prüfen (→ 9)
	Unpassende Daten für die Empfangseinheit	Eine manuelle Funksendeeinheitenuche einleiten. (→ 10)

**TECHNISCHE DATEN****ABMESSUNGEN EMPFANGSEINHEIT**

L x B x H	92 x 167 x 53 mm (3.6 x 6.6 x 2.1 Zoll)
Gewicht	228 g (8.04 Unzen) ohne Batterien

**ABMESSUNGEN FUNKSENDEEINHEIT**

L x B x H	92 x 60 x 20 mm (3.6 x 2.4 x 0.79 Zoll)
Gewicht	63 g (2.22 Unzen) ohne Batterien

**TEMPERATUR**

Einheit	°C / °F
Innentemperaturbereich	-5°C bis 50°C (23°F bis 122°F)
Außentemperaturbereich	-20°C bis 60°C (-4°F bis 140°F)

Abstufung	0.1°C (0.2°F)
Anzeige	Regen, bewölkt teilweise bewölkt, sonnig

**FUNKSENDEEINHEIT (THN122N)**

Funkfrequenz	433 MHz
Reichweitenbereich	30 Meter (98 Fuß) ohne Hindernisse
Übertragung	Alle 40 Sekunden
Kanal-Nr.	1

**UHR / PROJEKTOR**

Funkuhr	Automatisch oder manuell (deaktiviert)
Zeitanzeige	HH:MM:SS
Zeitanzeigeformat	12 h AM / PM (Modell BAR623PU) 24hr (Modell BAR623P)



Kalender	TT / MM; Wochentag in 5 Sprachen (E, D, F, I, S)
Alarm	Einzelner Alarm mit 2 Minuten Crescendo-Alarm 8 Minuten Schlummerfunktion (Snooze)
Projektor	Außentemperatur und Zeit

#### STROMVERSORGUNG

Batterien für Empfangseinheit	3 x UM-3 (AA) 1.5V
Batterien für Funksendeeinheit	2 x UM-4 (AAA) 1.5V
Netzadapter	4,5 V-Anschluß

**HINWEIS** Um eine längere Lebensdauer zu erzielen, wird für dieses Gerät die Verwendung von Alkaline-Batterien empfohlen.

#### Über OREGON SCIENTIFIC

Besuchen Sie unsere Website ([www.oregonscientific.de](http://www.oregonscientific.de)) und erfahren Sie mehr über unsere Oregon Scientific-Produkte wie zum Beispiel Digitalkameras, MP3-Player, Kinderlerncomputer und Spiele, Projektionsfunkuhren, Produkte für Gesundheit und Fitness, Wetterstationen und Digital- und Konferenztelefone. Auf der Website finden Sie auch Informationen, wie Sie im Bedarfsfall unseren Kundendienst erreichen und Daten herunterladen können.

Wir hoffen, dass Sie alle wichtigen Informationen auf unserer Website finden. Für internationale Anfragen besuchen Sie bitte unsere Website: [www2.oregonscientific.com/about/international/default.asp](http://www2.oregonscientific.com/about/international/default.asp).

## EG-KONFORMITÄTSERKLÄRUNG

Dieses Produkt enthält das genehmigte Sendemodul, welches bei bestimmungsgemäßer Verwendung den grundlegenden Anforderungen des Artikels 3 der R & TTE 1999 / 5 / EG Richtlinie entspricht. Folgende(r) Standard(s) wurde(n) angewandt:

**Schutz der Gesundheit und Sicherheit des Benutzers**  
(Artikel 3.1.a der R & TTE Richtlinie)

Angewandte(r) Standard(s)     **EN 60950: 2000**

**Elektromagnetische Verträglichkeit**  
(Artikel 3.1.b der R & TTE Richtlinie)

Angewandte(r) Standard(s)  
**ETSI EN 301 489-1-3 (Ver.1.4.1) : 2002-08**

**Effizienter Gebrauch des Funkfrequenzspektrums**  
(Artikel 3.2 der R & TTE Richtlinie)

Angewandte(r) Standard(s)  
**ETSI EN 300 220-3 (Ver1.1.1) : 2000-09**

Zusätzliche Information:



Damit ist das Produkt konform mit der Niederspannungsrichtlinie 73 / 23 / EG, der Richtlinie für elektromagnetische Verträglichkeit 89 / 336 / EG und entspricht den Anforderungen des Artikels 3 der R & TTE 1999 / 5 / EG Richtlinie und trägt die entsprechende CE Kennzeichnung.



Carmelo Cubito  
Agrate Brianza (MI) / Italien January 2004  
R&TTE Repräsentant des Herstellers



**KONFORM IN FOLGENDEN LÄNDERN**

Alle EG Staaten, die Schweiz   
und Norwegen 



**Funk-Wetterstation**  
**Modelle: BAR623P / BAR623PU**  
**Bedienungshandbuch**